

SECCION : 1-1
VIA : LA MOLINA
VISTA : HACIA EL NORTE

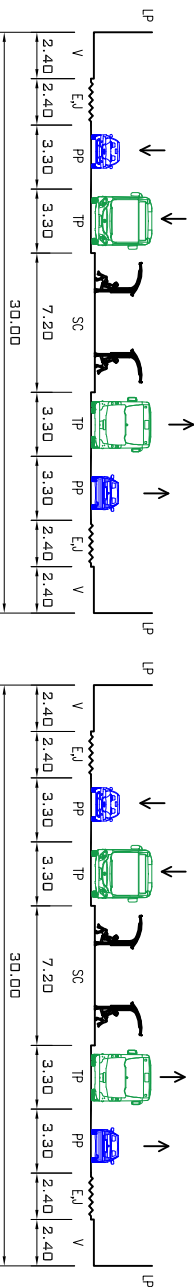

SECCION : 2-2
VIA : AGRARIA
VISTA : HACIA EL NORTE

SECCION : 3-3
VIA : FRESNOS
VISTA : HACIA EL NORTE

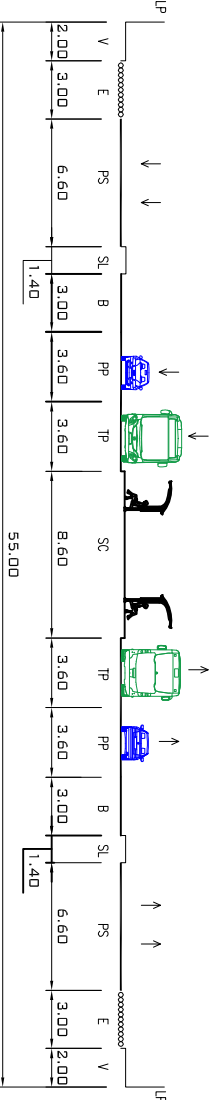

SECCION : 4-4
VIA : HUAROCHIRI
VISTA : HACIA EL SURESTE

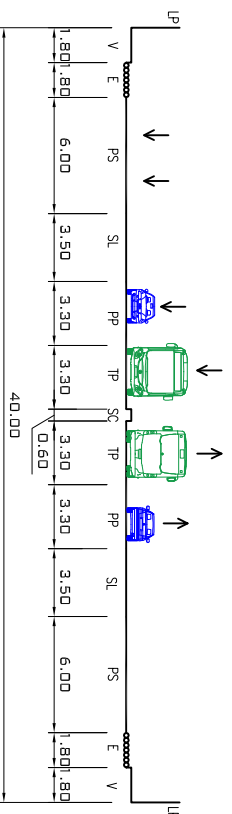

SECCION : 5-5
VIA : LA MOLINA
VISTA : HACIA EL SURESTE

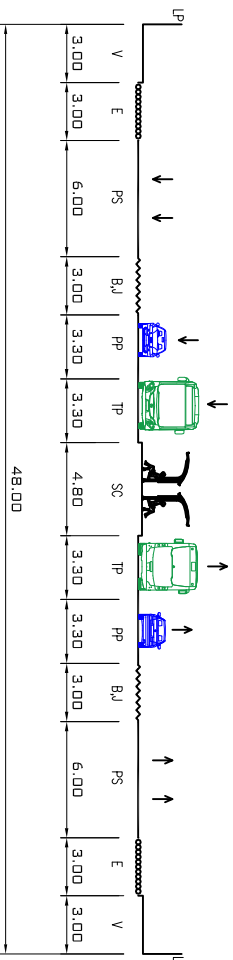

SECCION : 6-6
VIA : LA MOLINA
VISTA : HACIA EL SURESTE

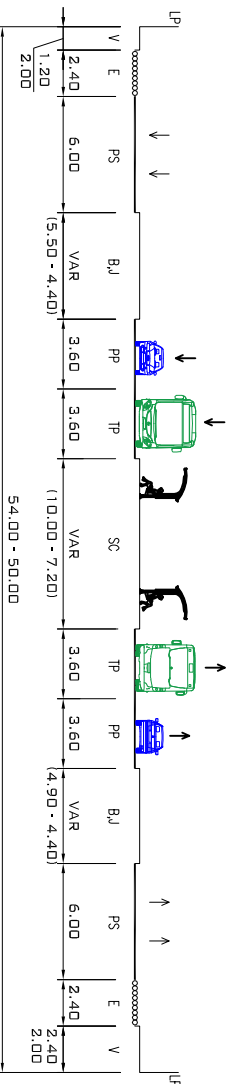

SECCION : 7-7
VIA : LA MOLINA
VISTA : HACIA EL ESTE

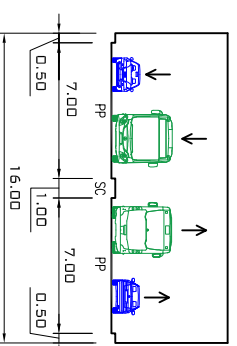

SECCION : 11-11
VIA : RAUL FERRERO
VISTA : HACIA EL ESTE

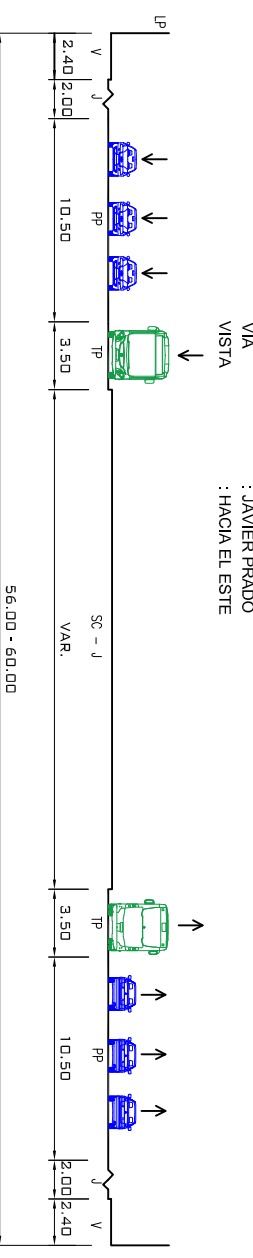

SECCION : 10-10
VIA : JAVIER PRADO
VISTA : HACIA EL ESTE

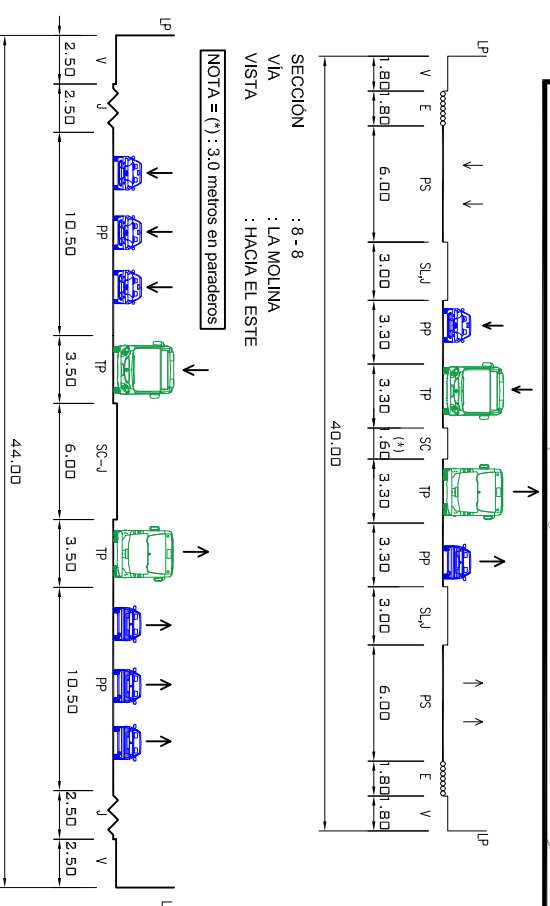

SECCION : 8-8
VIA : LA MOLINA
VISTA : HACIA EL ESTE

NOTA = (°) : 3.0 metros en paraderos

SECCION : 9-9
VIA : JAVIER PRADO
VISTA : HACIA EL ESTE

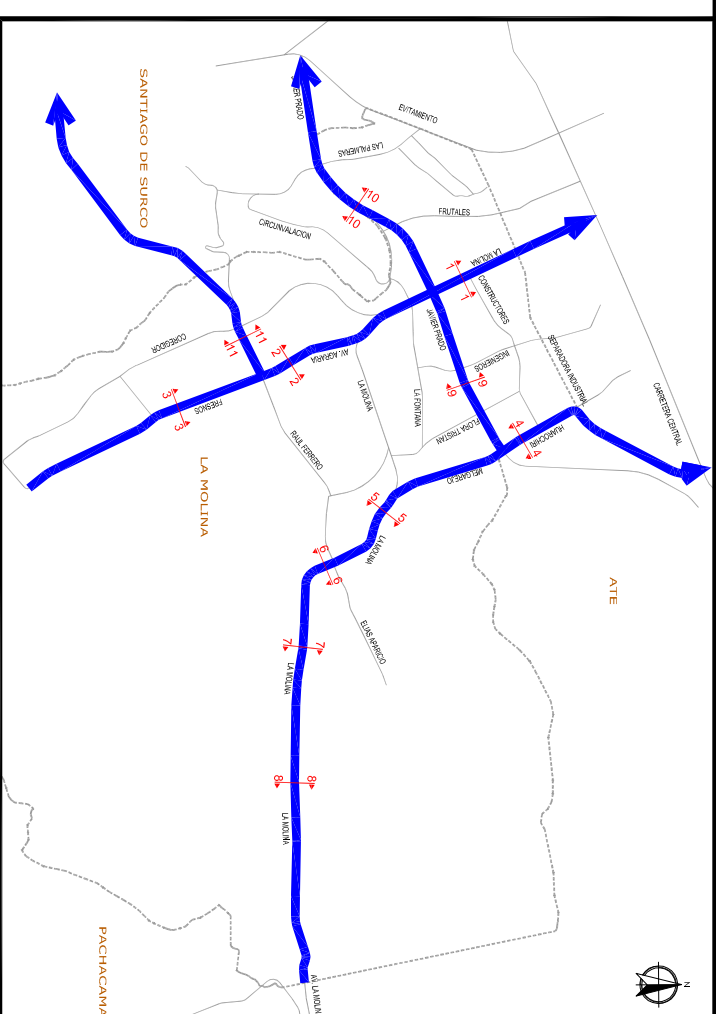

PLAN URBANO DISTRICTAL DE LA MOLINA 2018-2028

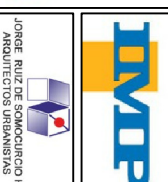

SECCIONES DE LA PROPUESTA CORREDORES VIALES

EQUIPO TÉCNICO:

JEFE COORDINADOR:

Arq. Urb. Jorge Ruiz de Somocastro

ASPECTO URBANO

Arq. Luis Jara

ASPECTO TRANSITO Y VIADIDAD:

Ing. Manuel Chamorro

ASPECTO MEDIO AMBIENTE:

Ing. Amb. Jesus Vargas

ASPECTO SOCIO-ECONOMICO:

Soc. Yuri Suarez

Eco. Fernando Costa

ASISTENTES:

Arq. Alfonso Huamani

Arq. Kenny Herbozo

ESCALA:
GRAFICA

FECHA:
SET 2018

LAMINA:
PVT-2

- NOTA:**
- NO SE MODIFICAN LOS ANCHOS TOTALES DE LAS SECCIONES NORMATIVAS DE LA ORD. 341.
 - SE PROPONE MODIFICAR A LOS COMPONENTES (SEPARADOR CENTRAL, PISTA PRINCIPAL) DE LAS SECCIONES NORMATIVAS PARA INSERTAR LOS CORREDORES DE TRANSPORTE PUBLICO.
 - LOS CORREDORES VIALES PROPUUESTOS OPERAN AL LADO IZQUIERDO DE LA VIA.